

FXairguns MADE IN SWEDEN

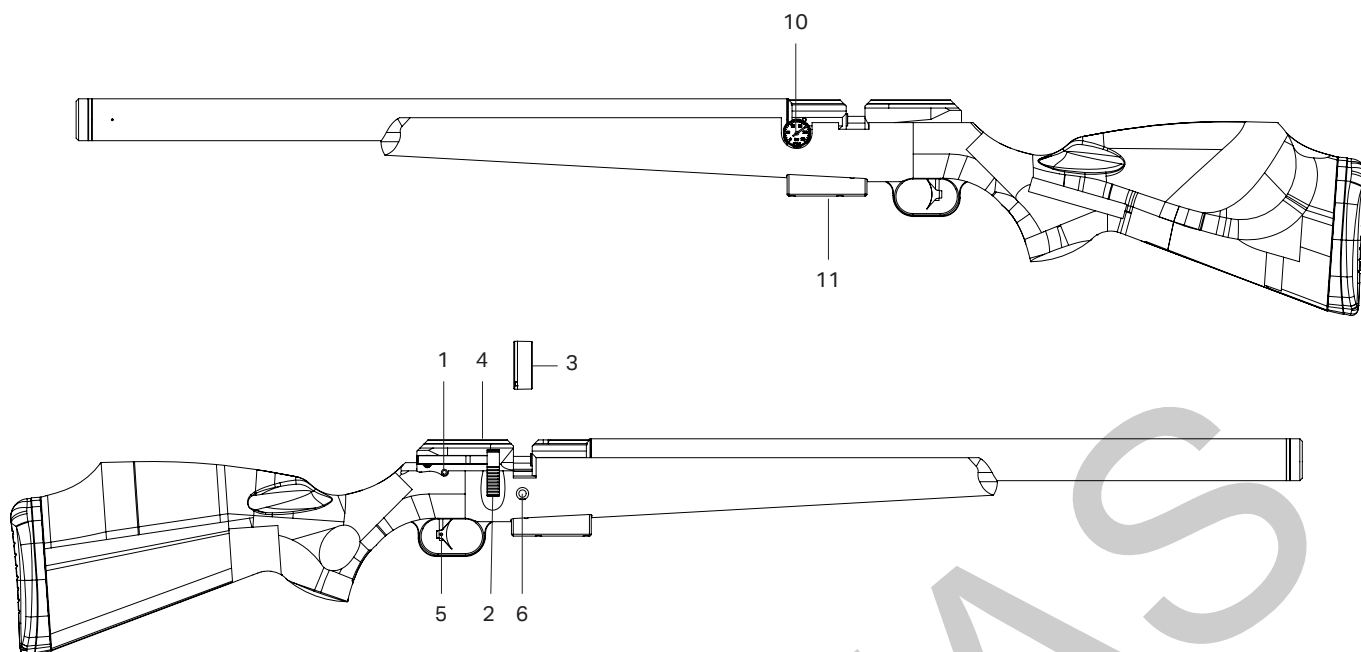

OWNER'S MANUAL FX DRS



- | | | |
|-----------------|------------------|-------------------|
| 1 Pojistka | 4 Montážní lišta | 10 Manometr tlaku |
| 2 Nabíjecí páka | 5 Spoušť | 11 Plenum |
| 3 Zásobník | 6 Plnicí pin | |



BEZPEČNOSTNÍ POKYNY



- Nikdy se nesnažte zbraň demontovat.
- Nikdy nevystřelujte z pušky, když je prázdná nebo vyjmutá kartaše.
- Nikdy nemiřte puškou na nikoho ani nedovolte, aby mířil někdo na vás.
- Vždy zacházejte s každou puškou jako s nabitou, i když víte, že není nabitá.
- Vždy noste pušku tak, aby směr hlavně byl pod kontrolou.
- Vždy si ověřte svůj cíl a co se nachází za ním před výstřelem z pušky.
- Nikdy nezanechávejte nabitou pušku bez dozoru.
- Buďte opatrní při střelbě na terč, které mohou způsobovat odraz střel.
- Doporučuje se nosit ochranné brýle.
- Vždy buďte opatrní při manipulaci s touto puškou.
- Seznamte se s místními zákony a dodržujte je.
- Buďte zodpovědní při používání této pušky.
- Nikdy nepoužívejte pro plnění zbraně nic jiného než čistý vzduch.
- Nikdy nestřílejte z pušky pod tlakem nižším než je nastavený tlak na regulátoru.
- Nikdy nechávejte pušku se střelivem v hlavni.
- Nepokoušejte se odstranit nebo rozebrat systém hlavně. Hlaveň prochází přes tlakovou kartaši a nesprávné rozmontování může způsobit vážné poškození.

• Nedodržení těchto pokynů může způsobit zranění osoby nebo smrt. Také může dojít k poškození zbraně.
Záruční záruka se nevztahuje na škody způsobené neoprávněným zásahem do pušky nebo zneužitím. Tuto pušku by měli demontovat pouze opraváři autorizovaní výrobcem.



BEZPEČNOSTNÍ POJISTKA

Bezpečnostní páka je umístěna na pravé straně pušky (2)

SAFE: Není možné střílet.

FIRE: Můžete střílet z pistole.

Pokud nehodláte střílet, udržujte zbraň v zajištěném režimu.

Poznámka: Nikdy nemiřte puškou na nikoho, i když je vzduchovka zajištěna.

NATAHOVÁNÍ VZDUCHOVKY

Připravte pušku k použití tím, že se naučíte obsluhovat boční nabíjecí páku.

Zajistěte bezpečnostní pojistku (5) do polohy "Safe" a zatáhněte za boční nabíjecí páku

(2) do její úplné zadní polohy, čímž se aktivuje spoušť a kohout současně.

V nejzadnější poloze uslyšíte charakteristický zvuk, což je známka úspěšného natažení. Vraťte nabíjecí páku dopředu a ujistěte se, že je zcela uzavřená. Vaše puška je připravena k výstřelu, pokud je bezpečnostní pojistka odjištěna do pozice „Fire“ – střelba. Je vhodné skladovat pušku nenataženou, takže dalším krokem je naučit se, jak ji bezpečně vybit.

VYBITÍ PUŠKY/UVOLNĚNÍ SPOUŠŤOVÉHO MECHANISMU

Potáhněte natahovací páku (2) do její úplné zadní polohy, přepněte bezpečnostní pojistku (5) na

"Fire". Jednou rukou držte natahovací páku vzadu a druhou rukou jemně stiskněte spoušť (6) a

současně plynule posuňte natahovací páku zpět dopředu.

Tím se uvolní napětí kohoutu a pružiny.

Zbraň je vybavena 11mm lištou k upevnění příslušenství,

PLNĚNÍ VZDUCHOVKY

Připojte rychlospojku, dodanou s puškou, k Vašemu plnicímu zařízení. Závit je 1/8". Před připojením se ujistěte, že je závit plnicího zařízení stejný.

Odstraňte prachovou krytku který zakrývá plnicí otvor.

Zatlačte (spojte) rychlospojku na plnicí pin (6) a ujistěte se, že zapadla na místo a zajistila se.

Používejte pouze rychlospojku ze vzduchovek FX. Uzavřete přetlakový šroub na plnicím zařízení.

Natlakujte pušku na požadovanou hodnotu (250 baru).

Tlak vždy kontrolujte na plnicím zařízení, mají ve většině případů spolehlivější měřidlo. Měřidlo na pušce je spíše indikátorem, abyste viděli, zda potřebujete doplnit tlak nebo ne.

Pokud se používá ruční pumpa, výrobce doporučuje používat filtr vlhkosti.

Po natlakování kartuše na požadovanou hodnotu (250 baru), uvolněte přetlakový šroub na plnicím zařízení, aby jste uvolnili tlak z hadice. Odpojte rychlospojku od plnicího pinu zbraně.

VAROVÁNÍ: Používejte pouze suchý vzduch! K plnění vzduchových trubic se za žádných okolností nesmí používat kyslík nebo jiný plyn! Mohlo by dojít k vážnému zranění nebo smrti!

JAK NABÍT ZÁSObNÍK

Otočte zámeček víka (1) do polohy (otevřeno), abyste mohli odstranit víko (2). Otočte podnos s diabolkami (3) proti směru hodinových ručiček, do zastavení. Vložte diabolku do první pozice (4)

hlavou napřed a zároveň prstem zespodu zastavte diabolku, uvolněte podnos, protože vložená diabolka se zablokuje a zabrání otáčení podnosu.

Vložte zbytek diabolek hlavou napřed, ujistěte se, že všechny diabolky správně zapadnou do svých pozic (5). Jakmile je zásobník naplněný, vraťte víko na své místo a otočte zámeček víka tak, aby byl v opačné poloze vůči výřezu (uzamčeno).

Naše pušky jsou testovány a naladěny pro dosažení nejlepších výkonů a přesnosti.

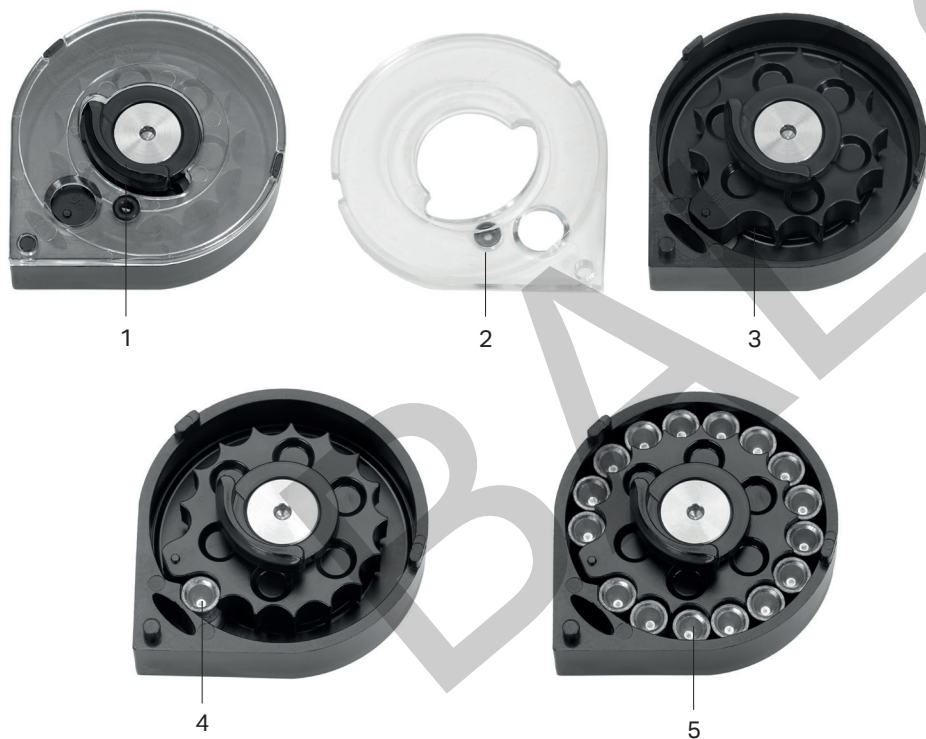

VKLÁDÁNÍ ZÁSObNÍKU

Zajistěte bezpečnostní pojistku do polohy "Safe" zajištěno.

Připravte pušku k použití tím, že zatáhnete páku natahování dozadu, dokud nezapadne v nejzadnější pozici. Opatrně vložte zásobník do drážky pro zásobník.

Pečlivě stiskněte, aby byl zásobník ve správné poloze..

Zavřením nabíjecí páky se nyní přesune střelivo do komory a puška je natažena a připravena k použití.

Ujistěte se, že boční páka je zcela uzavřena ve přední pozici, jinak by mohlo dojít k poškození mechanismu natahování. Tento druh zneužití není pokryt zárukou. Ujistěte se, že puška je po celou dobu manipulace mířena do bezpečného směru.

NASTAVENÍ VÝKONU

Nastavení výkonu pro tuto zbraň je z výroby nastaveno tak, aby fungovalo co nejlépe, ale chcete-li co nejlépe využít konkrétní střelivo, které hodláte použít, možná budete chtít doladit nastavení zbraně.

Než provedete jakékoli změny, je důležité, abyste si zapsali aktuální nastavení, abyste se vždy mohli vrátit k továrnímu nastavení.

Seřizovač napětí pružiny kladívka

Napětí pružiny kladiva můžete upravit, pokud potřebujete vyladit sílu a přesnost.

POZNÁMKA – Při otáčení seřizovačem musí být puška nenatažená. Vysoké napětí pružiny poskytuje větší výkon, ale spotřebuje více vzduchu.

POZNÁMKA – pro dosažení nejlepších výsledků musí napětí kladiva pracovat koordinovaně s příslušným tlakem regulátoru, jak je popsáno dále v manuálu.

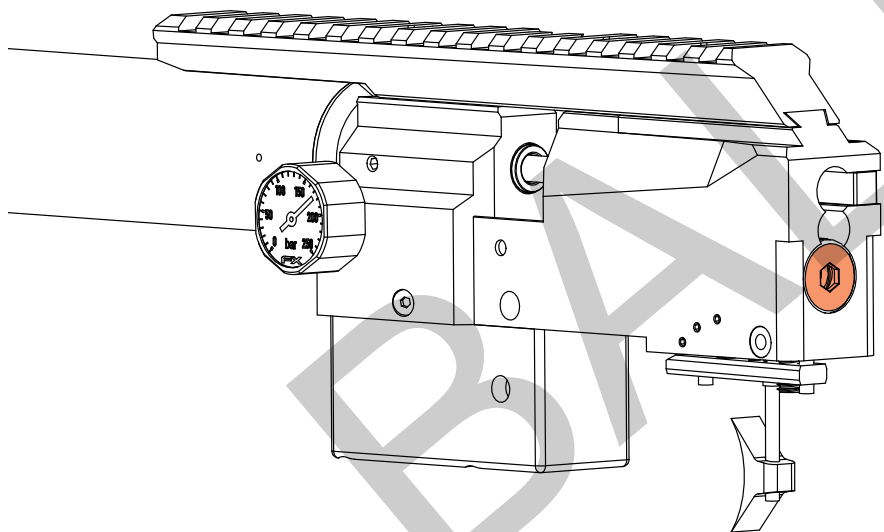

Neexistuje žádný kouzelný vzorec, jak ladit, ale existuje několik základních pokynů:

Vyšší výkon neznamená lepší přesnost. Příliš velké napětí pružiny kladiva v kombinaci s nízkým tlakem regulátoru může mít za následek vysokou spotřebu vzduchu.

NASTAVENÍ REGULÁTORU

Poznámka: Ne všechny modely jsou vybaveny manometrem regulátoru. Pokud ne, nebudete moci toto nastavení správně provést. Existuje však spojení s odnímatelnou zástrčkou v přetlakovém prostoru, kam můžete dočasně nasadit manometr, zatímco provádíte seřízení.

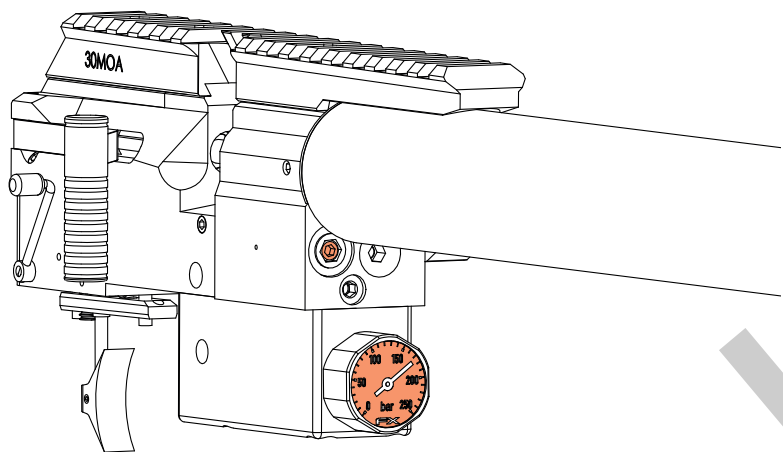

Regulátor snižuje tlak a nastavuje výstupní / pracovní tlak pro pušku.

Potřebné nástroje

2,5 mm imbus

Pro zvýšení tlaku regulátoru

Před zahájením této úpravy se ujistěte, že máte v kartuši vyšší tlak, než chcete nastavit tlak regulátoru.

Jemně nastavte regulátor proti směru hodinových ručiček o čtvrt otáčky a zkontrolujte tlak na manometru. Opakujte, dokud nedosáhnete požadovaného tlaku.

Ke snížení tlaku regulátoru

Před provedením jakýchkoli úprav se ujistěte, že v hlavni není žádné střelivo.

Opatrně nastavte regulátor ve směru hodinových ručiček o čtvrt otáčky, vystřelte jeden prázdný výstřel bezpečným směrem, dokud tlak nepřestane klesat. Tento postup opakujte, dokud nedosáhnete požadovaného tlaku.

UPOZORNĚNÍ – Před střelbou naprázdno se ujistěte, že vaše puška nemá ve vývrtnu/hlavni střelivo.

UPOZORNĚNÍ – NIKDY nenastavujte regulátor nad 180 barů, mohlo by dojít k poškození systému a ztrátě záruky!

VAROVÁNÍ – NIKDY nepoužívejte vzduchovku pod nastaveným tlakem regulátoru, mohlo by dojít k poškození systému a ztrátě záruky!



POLOHA JAZÝČKU SPOUŠTĚ

Jazýček spouště (3) si můžete výškově i stranově nastavit.

Uvolněte šroub (2) pro nastavení výšky nebo úhlu a utáhněte, až budete spokojeni.

Z důvodů odpovědnosti nemůžeme poskytnout pokyny ohledně odporu a délky tahu

Seřízení 2. stupně (1) je seřizovač odporu druhého stupně.
Nastavení délky 1. stupně (4) ovládá pojezd/délku tahu 1. stupně.

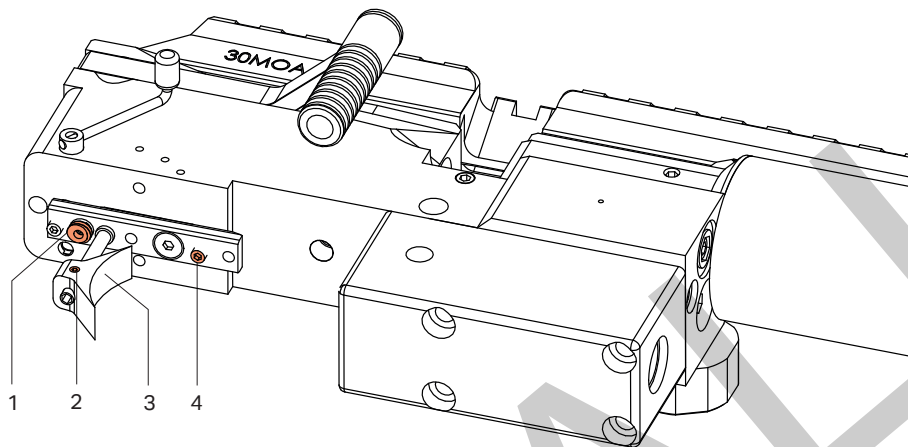

VAROVÁNÍ – Nastavení na 1. nebo 2. stupeň může způsobit bezpečnostní poruchu. Úpravy 1. nebo 2. stupně mohou vést ke ztrátě záruky.

Úpravy jednoho šroubu mohou ovlivnit funkci nebo jiné aspekty spouštěcí funkce.

Při nastavování spouště vždy nasměrujte nenabitou pušku bezpečným směrem.

Nikdy se nespolehejte na spoušť nebo pojistku, když míříte puškou na jakýkoli cíl.

Pro zajištění bezpečnosti a spolehlivosti se ujistěte, že jste před použitím pušku důkladně otestovali.

UPOZORNĚNÍ – Všechny úpravy fungují ve vzájemném vztahu.



FXairguns MADE IN SWEDEN
www.fxairguns.com